



INSTRUKCJA ORYGINALNA

K-MP-01AKU-2.0B

AKUMULATOROWA PIŁA ŁAŃCUCHOWA



READ THE OPERATION MANUAL
CAREFULLY BEFORE FIRST USE

PRZECZYTAJ INSTRUKCJĘ OBSŁUGI DOKŁADNIE
PRZED PIERWSZYM UŻYCIEM

GT CORP sp. z o.o.

ul. Koralowa 5, 78-100 Kołobrzeg

Niniejsza instrukcja obsługi zawiera informacje i ważne wskazówki dotyczące uruchamiania i użytkowania urządzenia. Przed pierwszym uruchomieniem dokładnie zapoznaj się z instrukcją obsługi, szczególnie z zawartymi w niej wskazówkami dotyczącymi bezpieczeństwa!

Zastrzegamy sobie możliwość zmian technicznych oraz wystąpienia błędów drukarskich lub stylistycznych.

Instrukcja obsługi stanowi integralną część urządzenia i nie należy jej przechowywać oddzielnie. Zachowaj ją, a w przypadku sprzedaży, przekaż wraz z urządzeniem nowemu właścicielowi.

Prosimy o przestrzeganie wskazówek dotyczących bezpieczeństwa. Przed uruchomieniem urządzenia należy dokładnie przeczytać niniejszą instrukcję obsługi, co ułatwi właściwe korzystanie z urządzenia. Zapobiegnie też Państwo nieporozumieniom i powstaniu ewentualnych uszkodzeń.

Stosuj się do ostrzeżeń i wskazówek dotyczących bezpieczeństwa. Ich nieprzestrzeganie może spowodować poważne uszkodzenia ciała.

W związku ze stałym rozwojem naszych produktów możliwa jest niewielka rozbieżność pomiędzy zdjęciami, rysunkami, a treścią. Jeśli zauważycie Państwo jakieś błędy, proszę nas o tym poinformować.

Zastrzegamy sobie prawo do wprowadzania zmian, w urządzeniu które mogą być nieuwzględnione w niniejszej instrukcji. Obrazy i rysunki pojawiające się w instrukcji są poglądowe i mogą się różnić od rzeczywistego wyglądu urządzenia.

Prawo autorskie

© 2023

Dokumentacja ta jest chroniona prawem autorskim. Wszelkie prawa zastrzeżone! W szczególności powielanie, tłumaczenie oraz wykorzystywanie zdjęć będzie ścigane sędownie. Sądem właściwym jest sąd w Kołobrzegu.

SERWIS CENTRALNY



Sp. z o.o. ul. Podleśna 18, 78-600 Wałcz, Polska











Tel.: +48 (0) 67 348 24 51









Email: serwis@serwisexpert.pl

SPIS TREŚCI

ZASTOSOWANIE	Błąd! Nie zdefiniowano zakładki.
INFORMACJE O BEZPIECZEŃSTWIE	Błąd! Nie zdefiniowano zakładki.
SCHEMAT	9
MONTAŻ OBSŁUGA I DZIAŁANIE	10
ŁADOWANIE AKUMULATORA	17
KONSERWACJA	19
PRZECHOWYWANIE I TRANSPORT	19
DANE TECHNICZNE	20
USŁUGI SERWISOWE	22
GWARANCJA	23
OCHRONA ŚRODOWISKA I UTYLIZACJA	24

SYMBOLE

	Przed rozpoczęciem korzystania z urządzenia, należy dokładnie przeczytać instrukcję obsługi.
	Obowiązek noszenia ochrony słuchu. Zbyt duży hałas prowadzi do stopniowego pogorszenia słuchu. Dźwięki generowane przez to urządzenie mogą uszkodzić słuch, dlatego zawsze trzeba używać ochronników słuchu podczas pracy. Obowiązek stosowania kasku ochronnego Obowiązek stosowania okularów ochronnych. Podczas pracy urządzenia może dochodzić do powstawania powodujących utratę wzroku iskieł, opilek, drzazg lub odprysków.
	Obowiązek noszenia rękawic ochronnych. Aby zwiększyć bezpieczeństwo operatora, wymagane jest stosowanie rękawic ochronnych.
	Obowiązek stosowania maski przeciwpyłowej. Podczas pracy w miękkich materiałach może dochodzić do powstawania szkodliwego dla zdrowia pyłu.
	Zaleca się stosowanie ochrony twarzy
	Zaleca się stosowanie obuwia ochronnego
	Ogólne ostrzeżenie. Informacje pod tym symbolem zawierają istotne wskazówki dotyczące bezpiecznego używania sprzętu.
	Oznaczenie CE (Conformité Européenne) oznacza, że produkt spełnia wymagania unijnych dyrektyw
	ZAKAZ WYRZUCANIA ZUŻYTEGO SPRZĘTU ELEKTRYCZNEGO I ELEKTRONICZNEGO Z INNYMI ODPADAMI.
	Chronić przed deszczem i wilgocią. Ten znak oznacza, że urządzenie powinno być chronione przed wpływem niekorzystnych warunków pogodowych.

	<p>Uwaga! Niebezpieczeństwo zranienia lub powstania poważnych obrażeń palców dłoni.</p> <p>Podczas pracy nie zbliżać dłoni do łańcucha tnącego</p>
	<p>Zachowaj odpowiedni odstęp.</p> <p>Należy upewnić się, że osoby postronne i zwierzęta zawsze znajdują się w bezpiecznej odległości od używanego urządzenia.</p>
	<p>Trzymać z dala od źródeł ognia</p>
	<p>Maksymalna temperatura pracy</p>
	<p>Nie pozwól by akumulator wszedł w kontakt z wodą. Nie umieszczaj w zbiornikach wodnych. Grozi skażeniem wody i niebezpieczeństwem dla żyjących w wodzie organizmów.</p>
	<p>Urządzenie przeznaczone do użytku wewnątrz pomieszczeń</p>
	<p>Mostek prostowniczy</p>
	<p>Transformator bezpieczeństwa</p>

Zastosowanie

Pilarka akumulatorowa przeznaczona jest wyłącznie do przycinania gałęzi drzew oraz krzewów ozdobnych w przydomowych ogrodach i na działkach rekreacyjnych. Urządzenie nie nadaje się do użytku profesjonalnego ani komercyjnego. Każde użycie niezgodne z opisem w tej instrukcji uznaje się za niewłaściwe i może prowadzić do utraty gwarancji oraz odpowiedzialności za ewentualne szkody lub urazy.

Ogólne zasady bezpieczeństwa

- Przed pierwszym użyciem dokładnie przeczytaj instrukcję obsługi oraz wszystkie zasady bezpieczeństwa.
- Zachowaj instrukcję w łatwo dostępnym miejscu.
- W razie wątpliwości skontaktuj się z autoryzowanym serwisem lub infolinią producenta.
- Pilarka nie powinna być używana do cięcia innych materiałów niż drewno (np. plastik, metal, drewno konstrukcyjne).
- Nie używaj urządzenia w pobliżu linii energetycznych ani do cięcia przewodów elektrycznych.
- Nie używaj pilarki do celów innych niż przewidziane przez producenta.

Warunki pracy i otoczenie

- Zachowaj co najmniej 15 metrów odstępów od innych osób, dzieci i zwierząt.
- Pracuj tylko w dobrych warunkach oświetleniowych, unikaj pracy w nocy, podczas mgły lub silnego deszczu.
- Powierzchnia robocza powinna być stabilna i nieśliska.
- Nie pracuj w pobliżu cieczy i gazów łatwopalnych, wysypisk, kanałów czy wałów.
- Zwracaj uwagę na ukryte przeszkody, dziury i wyboje.
- Pracuj w stabilnej pozycji, szczególnie na pochyłościach.

Środki ochrony osobistej

Podczas obsługi pilarki akumulatorowej należy stosować:

- Rękawice ochronne
- Okulary ochronne lub przyłbicę
- Ochronniki słuchu (przy dłuższej pracy)
- Obuwie antypoślizgowe
- Przylegającą odzież (unikać luźnych ubrań)
- Kask ochronny (przy cięciu gałęzi nad głową)
- Maskę przeciwpyłową (przy długotrwałej pracy)

Obsługa i konserwacja pilarki

- Przed rozpoczęciem pracy sprawdź stan techniczny pilarki: mocowanie elementów, stan prowadnicy i łańcucha.
- Regularnie czyść otwory wentylacyjne urządzenia.
- Po zakończeniu pracy oczyść pilarkę z żywicy, trocin i innych zabrudzeń.
- Przechowuj urządzenie w suchym miejscu, poza zasięgiem dzieci.
- Regularna konserwacja zgodna z zaleceniami producenta wydłuża żywotność urządzenia.

Ryzyko odrzutu

- Odrzut następuje, gdy końcówka prowadnicy zetknie się z ciętym materiałem – może to spowodować gwałtowne wyrzucenie pilarki w kierunku operatora.
- Zawsze trzymaj pilarkę obiema rękami, utrzymuj mocny uchwyt, unikaj kontaktu końcówki prowadnicy z materiałem.
- Nigdy nie puszczaj pilarki podczas pracy.
- Stój stabilnie w rozkroku, ciało i ramiona ustaw tak, aby zamortyzować siły odrzutu.

Napięcie i smarowanie łańcucha

- Przed rozpoczęciem pracy sprawdź napięcie łańcucha – powinien być dobrze naciągnięty, ale z minimalnym luzem.
- Przed każdą pracą upewnij się, że zbiornik oleju jest pełny – praca bez smarowania prowadzi do zużycia i przegrzania prowadnicy.
- Regularnie sprawdzaj osłonę prowadnicy i wymieniaj zużyte części.

Bezpieczeństwo elektryczne i akumulatorowe

- Trzymaj pilarkę tylko za izolowane uchwyty.
- Używaj wyłącznie oryginalnych części zamiennych i akcesoriów.
- Nie otwieraj akumulatora, nie wystawiaj go na ogień ani wysoką temperaturę.
- Nie ładuj uszkodzonego akumulatora, nie dotykaj styków metalowymi przedmiotami.
- Przechowuj akumulator w suchym i chłodnym miejscu.
- Przed utylizacją rozładuj akumulator i postępuj zgodnie z lokalnymi przepisami.
- Regularnie sprawdzaj stan akumulatora i jego połączeń.
- Ładuj akumulator w suchym, dobrze wentylowanym miejscu.

Dodatkowe zalecenia

- Bądź świadomy otoczenia podczas pracy.
- Nie pracuj w pośpiechu, zachowaj spokój i koncentrację.
- Zwracaj uwagę na dźwięki i wibracje – mogą wskazywać na usterkę.
- W przypadku wątpliwości skontaktuj się z autoryzowanym serwisem.
- Regularnie aktualizuj wiedzę na temat bezpieczeństwa pracy z narzędziami akumulatorowymi.

Pierwsza pomoc

- W przypadku skaleczenia przemyj ranę wodą i zdezynfekuj, w razie potrzeby skonsultuj się z lekarzem.
- W przypadku dostania się pyłu do oczu, przemyj je dużą ilością wody.
- W przypadku kontaktu elektrolitu z akumulatora ze skórą lub oczami natychmiast przemyj je wodą i skonsultuj się z lekarzem.

Ochrona środowiska

- Zużyte akumulatory należy utylizować zgodnie z lokalnymi przepisami.
- Nie wyrzucaj pilarki do zwykłych śmieci – oddawaj ją do punktów zbiórki elektroodpadów.
- Segreguj odpady powstające podczas pracy.
- Dbaj o czystość w miejscu pracy.

Przestrzeganie powyższych zasad zapewni bezpieczną i efektywną pracę pilarką akumulatorową oraz zminimalizuje ryzyko wypadków i uszkodzeń urządzenia.

SCHEMAT

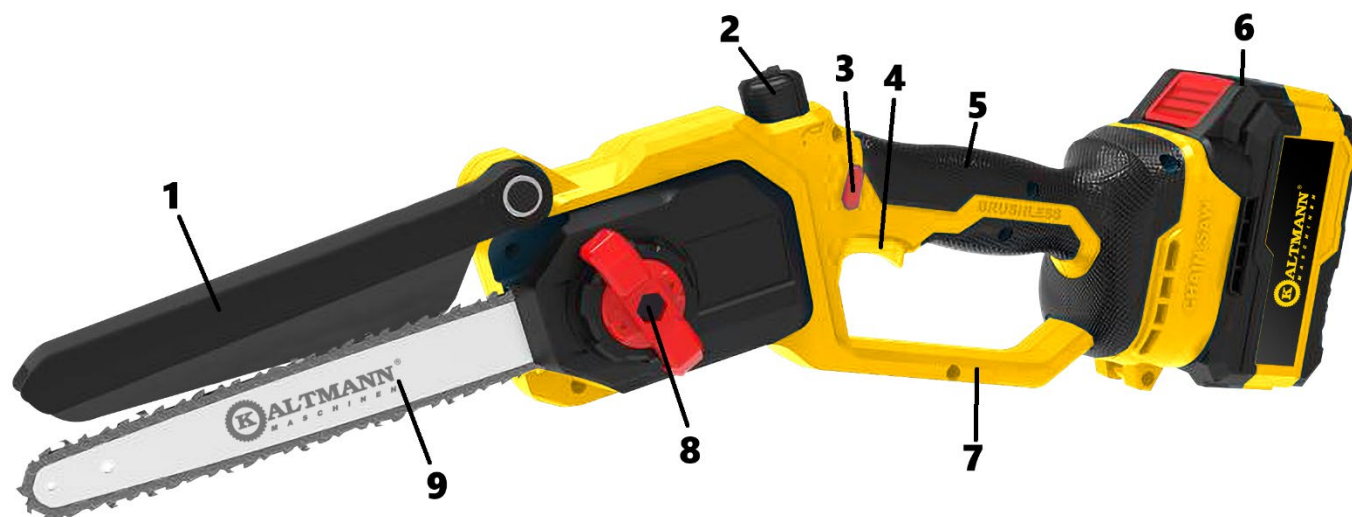

1.	Osłona łańcucha
2.	Wlew oleju do smarowania
3.	Blokada włącznika
4.	Włącznik
5.	Rękojeść
6.	Akumulator
7.	Osłona rękojeści
8.	Nakrętka prowadnicy
9.	Prowadnica i łańcuch

MONTAŻ OBSŁUGA I DZIAŁANIE

MONTAŻ I DEMONTAŻ AKUMULATORA

Aby zamontować akumulator, należy umieścić go w przeznaczonym gnieździe i wsunąć do końca, aż mechanizm blokujący zatrzaśnie się z charakterystycznym kliknięciem. W celu wyjęcia akumulatora należy nacisnąć przycisk zwalniający blokadę, a następnie ostrożnie go wysunąć.

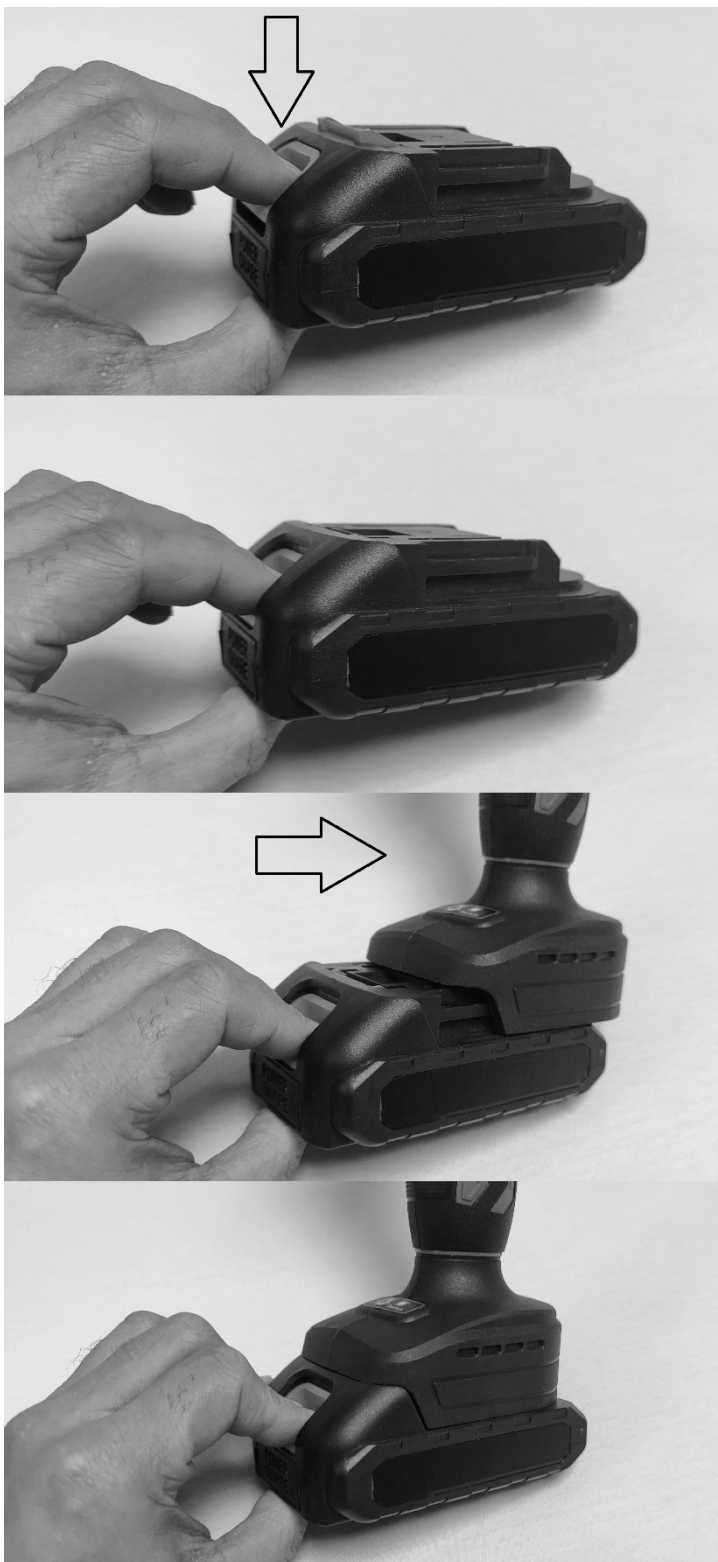

WŁĄCZANIE I WYŁĄCZANIE

Aby włączyć piłę należy przycisnąć przycisk blokady a następnie nie zwalniając nacisku na blokadę kliknąć przycisk włącznika, po zakończonym cięciu należy zwolnić nacisk na włącznik co spowoduje wyłączenie piły.

Dokręcanie i sprawdzanie napięcia łańcucha tnącego

OSTRZEŻENIE!

Noś rękawice ochronne! Ryzyko urazu przez ostre zęby!

- Poluzuj nakrętkę prowadnicy.
- Sprawdź, czy łańcuch dotyka dolnej części prowadnicy. Upewnij się, że łańcuch można ręcznie przesunąć nad prowadnicą.
- Dokręć nakrętkę prowadnicy.
- Upewnij się, że nosek pokrywy koła zębatego jest włożony w wycięcie na maszynie.
- Nowy łańcuch tnący może się wydłużać, dlatego wymaga częstszego napinania. Niewłaściwie napięty łańcuch może się zerwać lub odskoczyć, co stwarza ryzyko obrażeń.

Pamiętaj, aby sprawdzać napięcie łańcucha oraz go nasmarować przed każdym uruchomieniem urządzenia i po każdej godzinie cięcia. Podczas pracy łańcuch może się rozciągać, dlatego warto co jakiś czas zatrzymać pilarkę, sprawdzać napięcie i ewentualnie je wyregulować.

Jeśli napinasz gorący łańcuch, poluzuj go po zakończeniu pracy, ponieważ może on ulec skurczeniu po wystygnięciu, co może prowadzić do zerwania.

Dobrze napięty łańcuch zapewnia wysoką wydajność cięcia i dłuższą żywotność pilarki. Łańcuch jest prawidłowo napięty, jeśli nie zwisa z dolnej części prowadnicy i daje się całkowicie przeciągnąć ręką w rękawicy. Nie powinien być zbyt mocno napięty – możliwe jest podniesienie łańcucha na środku prowadnicy o około 5 mm.

Nowa pilarka wymaga dotarcia przez około 2-3 minuty. Bardzo ważne jest smarowanie łańcucha. Po dotarciu sprawdź napięcie łańcucha i w razie potrzeby wyreguluj je. Nowy łańcuch wymaga częstszego napinania niż starszy.

Ostrzenie łańcucha piły

Zęby piły należy naostrzyć, gdy wióry stają się drobne jak proszek, gdy cięcie wymaga większej siły, gdy nie można uzyskać prostego cięcia lub gdy wibracje piły stają się silniejsze.

Do ostrzenia łańcucha użyj szlifierki do łańcuchów, pamiętając, aby zachować kąt ostrzenia wynoszący 30°.

Zaleca się również skorzystanie z profesjonalnego serwisu ostrzenia łańcuchów.

W przypadku poważnych uszkodzeń, które nie mogą zostać naprawione przez ostrzenie, należy wymienić łańcuch.

Wymiana łańcucha

Przygotowanie do wymiany

- Upewnij się, że piła łańcuchowa jest wyłączona.
- Zdemontuj akumulator
- Załóż rękawice ochronne, aby uniknąć urazów.

Poluzowanie osłony napinacza

- Zlokalizuj osłonę napinacza łańcucha i poluzuj nakrętkę mocującą
- Zdejmij osłonę z napinacza, aby uzyskać dostęp do łańcucha.
- Zdejmij łańcuch z prowadnicy piły, zaczynając od dolnej części prowadnicy.

Instalacja nowego łańcucha

- Umieść nowy łańcuch w rowku prowadnicy, upewniając się, że zęby łańcucha są skierowane w odpowiednią stronę (w kierunku przeciwnym do ruchu wskazówek zegara, gdy piła jest w ruchu).
- Sprawdź, czy łańcuch jest prawidłowo osadzony w prowadnicy.

Dopasowanie napięcia łańcucha

- Użyj nakrętki napinającej, aby dostosować napięcie nowego łańcucha. Obróć ją w kierunku zgodnym z ruchem wskazówek zegara, aż łańcuch będzie odpowiednio napięty.
- Łańcuch powinien być napięty na tyle, aby nie zwisał z prowadnicy, ale też nie był zbyt napięty – powinien być możliwy do przesunięcia ręką, ale bez luzów.

Ostateczna kontrola

- Sprawdź, czy łańcuch jest prawidłowo zamontowany i napięty.
- Upewnij się, że prowadnica jest dobrze zamocowana, a łańcuch swobodnie porusza się po niej.
- Przed rozpoczęciem pracy uruchom piłę, aby sprawdzić, czy łańcuch działa poprawnie.

Wymiana łańcucha w pile łańcuchowej powinna być przeprowadzana regularnie, aby zapewnić prawidłowe funkcjonowanie narzędzia i bezpieczeństwo podczas pracy.

ZBIORNICZEK NA OLEJ DO SMAROWANIA PROWADNICY I ŁAŃCUCHA

Zbiorniczek na olej znajduje się na korpusie pilarki, w pobliżu podstawy prowadnicy (oznaczenie na schemacie: **2. Wlew oleju do smarowania**). Służy on do przechowywania oleju smarującego, który automatycznie podawany jest na prowadnicę i łańcuch podczas pracy urządzenia.

Uzupełnianie oleju

OSTRZEŻENIE!

Przed uzupełnianiem oleju zawsze wyłącz urządzenie i odłącz akumulator. Praca przy otwartym zbiorniczku z podłączonym zasilaniem grozi wyciekami oleju i ryzykiem przypadkowego uruchomienia pilarki.

1. Ustaw pilarkę na stabilnej, poziomej powierzchni.
2. Oczyszczaj okolicę korka wlewu oleju, aby zapobiec dostaniu się zanieczyszczeń do zbiorniczka.
3. Odkręć korek zbiorniczka.
4. Wlej odpowiedni olej do smarowania prowadnicy i łańcucha (zalecany jest wyłącznie specjalistyczny olej do pilarek łańcuchowych).
5. Nie przepelniaj zbiorniczka – poziom oleju powinien znajdować się poniżej krawędzi otworu wlewowego.
6. Zakręć korek i dokładnie wytrzyj ewentualne rozlane krople oleju z obudowy.
7. Po zakończeniu czynności zamontuj akumulator.

Sprawdzanie poziomu oleju

- Przed każdym uruchomieniem pilarki sprawdź poziom oleju w zbiorniczku.
- Podczas dłuższej pracy regularnie kontroluj poziom oleju i w razie potrzeby uzupełniaj.
- Praca pilarki bez oleju smarującego prowadzi do szybkiego zużycia i uszkodzenia prowadnicy oraz łańcucha.
- Jeśli zauważysz spadek wydajności smarowania (np. suchy łańcuch, nadmierne nagrzewanie się prowadnicy), natychmiast przerwij pracę i sprawdź poziom oleju oraz drożność układu smarowania.

Zalecenia i uwagi

- Używaj wyłącznie oleju przeznaczonego do smarowania łańcucha i prowadnicy pilarki.
- Nie stosuj oleju silnikowego, przekładniowego ani zużytego oleju – może to doprowadzić do uszkodzenia układu smarowania.
- Regularnie czyść korek i okolice wlewu, aby zapobiec zapchaniu układu smarowania.
- W przypadku wycieków lub problemów ze smarowaniem skontaktuj się z autoryzowanym serwisem.

Pamiętaj:

Prawidłowe smarowanie prowadnicy i łańcucha jest kluczowe dla bezpieczeństwa pracy oraz żywotności urządzenia.

- **Uwaga:**

Przed przystąpieniem do jakichkolwiek prac montażowych należy **wyłączyć urządzenie** oraz **odłączyć akumulator**. Demontaż lub montaż łańcucha można przeprowadzać wyłącznie przy odłączonym zasilaniu.

- **Uwaga:**

Podczas zakładania lub zdejmowania łańcucha **należy zawsze nosić rękawice ochronne**. Osoby używające pilarki łańcuchowej po raz pierwszy powinny przeciwiczyć cięcie na specjalnym stojaku lub ramie do cięcia. Podczas cięcia drewna wstępnie przyciętego należy stosować **bezpieczne podpory** – nie opieraj materiału o inne elementy ani nie polegaj na pomocy innych osób w stabilizacji. Przedmioty o przekroju okrągłym muszą być unieruchomione, aby zapobiec ich obracaniu się podczas pracy silnika.

Podczas pracy:

- Trzymaj pilarkę **oburącz**.
- Utrzymuj **stabilną pozycję**, z nogami pewnie opartymi o podłoże.
- Przed uruchomieniem pilarki upewnij się, że **zęby prowadzące stykają się z gałęzią** – rozpoczęcie cięcia bez kontaktu może spowodować odrzut prowadnicy i doprowadzić do obrażeń.

Cięcie drewna

Aby prawidłowo przeciąć materiał:

- Ustaw zęby tnące pilarki w punkcie cięcia, zgodnie z instrukcją (patrz rysunek).
- Wykonuj cięcie przy użyciu pracującego łańcucha.
- Używaj górnego uchwytu do unoszenia pilarki, a przedniego do jej prowadzenia.
- Oprzyj ząb pilarki o drewno i delikatnie naciskaj na przedni uchwyt, cofając jednocześnie pilarkę.
- W miarę potrzeby przemieszczaj punkt podparcia zęba i kontynuuj cięcie.
- **Wyłączaj pilarkę po każdym cięciu**, jeśli wykonujesz wiele cięć.

Nie zaleca się używania **górnej krawędzi prowadnicy** przy zablokowanym łańcuchu – może to powodować odchylenia toru cięcia. Zalecane jest użycie **dolnej krawędzi prowadnicy**, co zapobiega przemieszczaniu się łańcucha.

Zacznij od cięcia po stronie **napiętej (A)** drewna, a następnie zakończ po stronie **przeciwnej (B)**, by uniknąć zakleszczenia prowadnicy.

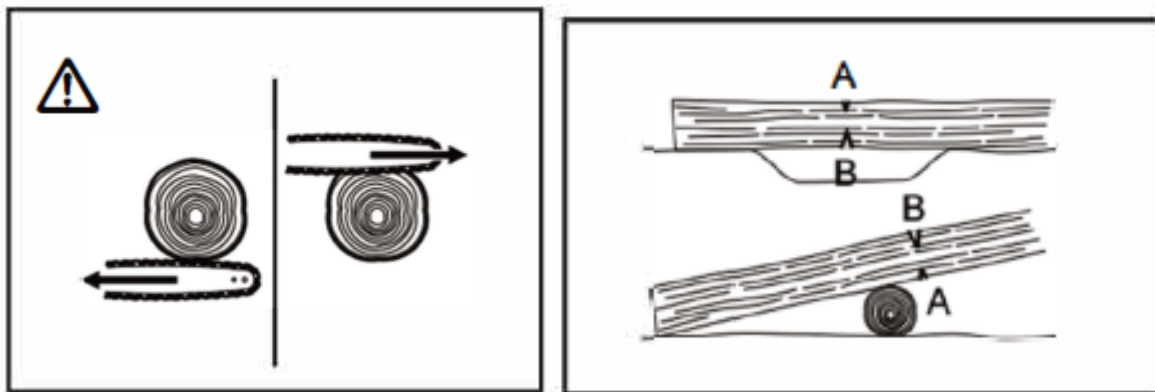

Przycinanie gałęzi

- **Uwaga:**

Prace związane z przycinaniem gałęzi powinny być wykonywane **wyłącznie przez przeszkolony personel**, ze względu na duże ryzyko odbicia

Zalecenia:

- W miarę możliwości oprzyj pilarkę o pień drzewa.
- Unikaj cięcia końcówką prowadnicy – to może powodować niebezpieczne odbicie.
- Zachowaj szczególną ostrożność przy cięciu gałęzi pod napięciem.
- Nie przycinaj **luźnych gałęzi od dołu**.
- Nie stawaj na powalonym pniu podczas przycinania.

Wycinki i nacinanie

- **Uwaga:**

Wykonywanie rowków oraz cięć o gładkiej strukturze jest zastrzeżone **wyłącznie dla wykwalifikowanego personelu**, ze względu na ryzyko odbicia i poważnych obrażeń.

- Cięcia wykonuj pod **możliwie najmniejszym kątem**.
- Prowadź cięcie **płynnie i ostrożnie**.
- Nie używaj zębów tnących jako podparcia.

Ścinka drzew

- **Uwaga:**

Ścinka drzew może być prowadzona **tylko przez osoby przeszkolone**. Jest to operacja o wysokim stopniu ryzyka.

Przed rozpoczęciem:

1. W strefie ścinki mogą przebywać **wyłącznie osoby zaangażowane w operację**.
2. Operator musi mieć zapewnioną **drogę ewakuacyjną** w zakresie 45° od osi przewracania drzewa.
3. Uważaj na **przewody, korzenie, trawę lub inne przeszkody** przy podstawie pnia – obszar musi być wolny od takich elementów.
4. Nie mogą znajdować się żadne osoby ani obiekty w promieniu odpowiadającym **2,5-krotnej wysokości drzewa** w kierunku jego przewidywanego upadku.

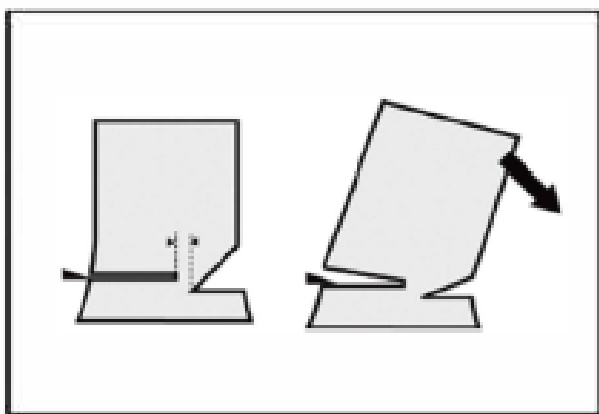
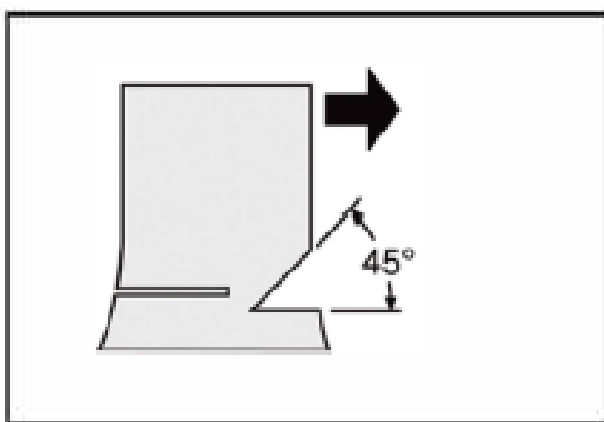

ŁADOWANIE AKUMULATORA

Kontrolki stanu ładowania:



Dioda czerwona-ładowanie akumulatora

Dioda zielona-akumulator w pełni naładowany

Przed pierwszym użyciem wiertarki należy naładować akumulator. Podłącz ładowarkę do gniazdka elektrycznego i podłącz ładowarkę do gniazda znajdującego się w akumulatorze. W trakcie ładowania dioda LED na ładowarce świeci na czerwono, a po pełnym naładowaniu zmienia się na zielono. Proces ładowania trwa zazwyczaj od 3 do 5 godzin. Gdy akumulator jest gorący, ładowanie może się opóźnić, ponieważ akumulatory litowo-jonowe wymagają ochłodzenia przed rozpoczęciem ładowania. Podczas przechowywania należy sprawdzać stan akumulatora i regularnie go doładowywać.

Początkowe ładowanie:

Zaleca się początkowe ładowanie akumulatora przez jedną godzinę, a następnie powtarzanie cyklu ładowania i rozładowania około 4-5 razy. Ten proces zapewnia optymalną wydajność akumulatora. Ładowarka nie zostanie wyłączona, dopóki akumulator nie będzie w pełni naładowany.

Ważne uwagi dotyczące ładowania:

Podczas ładowania, zarówno ładowarka, jak i akumulator mogą się nagrzewać. Jest to normalne zjawisko, które nie świadczy o żadnym problemie. Zaleca się korzystanie z ładowarki w temperaturze pokojowej, aby uniknąć przegrzania. Nie zakrywaj ładowarki ani nie wystawiaj akumulatora na bezpośrednie działanie promieni słonecznych lub blisko źródeł ciepła.

Jeśli występują problemy z ładowaniem akumulatora:

Sprawdź prąd w gnieździe elektrycznym, podłączając inną lampę lub urządzenie.

Jeśli problemy z ładowaniem nadal występują, skonsultuj się z elektrykiem lub osobą wykwalifikowaną do przeprowadzenia kompleksowej diagnostyki urządzenia.

Czas pracy akumulatora po każdym cyklu ładowania zależy od rodzaju wykonywanej pracy. Akumulator w wiertarce został zaprojektowany w sposób zapewniający maksymalną wydajność. Jednakże, jak wszystkie akumulatory, ten również ulega stopniowemu zużyciu.

Aby zachować jak najdłuższą żywotność akumulatora, sugerujemy:

Przechowywać i ładować akumulator w chłodnym miejscu (od 0C do 40C), ponieważ wysokie temperatury mogą skrócić jego żywotność. (Złe warunki przechowywania akumulatora są podstawą do utraty gwarancji)

Nigdy nie przechowuj akumulatora w stanie rozładowanym; zawsze naładuj go natychmiast po rozładowaniu. Nie wolno dopuścić do całkowitego rozładowania akumulatora, ponieważ taki stan może doprowadzić do jego zniszczenia (Taki stan akumulatora jest podstawą do utraty gwarancji)

Wszystkie akumulatory stopniowo tracą swoją wydajność, a wyższe temperatury przyspieszają ten proces. Jeśli wiertarka jest przechowywana przez dłuższy czas bez użycia, zaleca się ładowanie akumulatora co miesiąc lub dwa, aby przedłużyć jego żywotność.

Dodatkowe wskazówki:

Długotrwałe przeciążenie jest szkodliwe dla silnika, przekładni, akumulatora i prowadzi do nieodwracalnych uszkodzeń, dlatego ważne jest używanie zgodnie z zaleceniami producenta oraz unikanie zbyt mocnego docisku, ponieważ wkrętarka nie jest przystosowana do tak dużych przeciążeń. W przypadku niezastosowania się do zaleceń będzie to podstawą do utraty gwarancji.

Głowica tnąca, prowadnica, łańcuch oraz włącznik są elementami eksploatacyjnymi ich zużycie jest rzeczą naturalną w wyniku normalnego używania i te elementy nie podlegają gwarancji.

KONSERWACJA

Konserwacja i Czyszczenie

- Utrzymuj otwory wentylacyjne w czystości i regularnie czyść produkt.
- Jeśli podczas użytkowania zdarzy się coś niezwykłego, natychmiast odłącz akumulator od narzędzia. Następnie sprawdź i napraw narzędzie przed ponownym użyciem. Naprawy powinny być wykonywane wyłącznie przez serwis
- Naprawa narzędzia może być przeprowadzona wyłącznie przez serwis. Naprawy lub konserwacja przeprowadzane przez niewykwalifikowany personel mogą zwiększać ryzyko obrażeń.
- Do naprawy narzędzia używaj wyłącznie identycznych części zamiennych, zgodnie z instrukcjami zawartymi w sekcji poświęconej konserwacji w niniejszej instrukcji obsługi.

Uwaga! Jeśli przewód zasilający ładowarki ulegnie uszkodzeniu, należy go wymienić w serwisie

- Aby zachować narzędzie w odpowiednim stanie, obudowę należy czyścić jedynie wilgotną ściereczką. Nie używaj rozpuszczalników. Następnie dokładnie osusz obudowę narzędzia.

PRZECHOWYWANIE I TRANSPORT

- Przechowuj narzędzie, instrukcję obsługi i ewentualne akcesoria w oryginalnym opakowaniu. W ten sposób zawsze będziesz mieć pod ręką wszystkie informacje i części.
- Gdy masz potrzebę przeniesienia urządzenia, dobrze zapakuj je lub skorzystaj z oryginalnego opakowania, aby uniknąć uszkodzeń podczas transportu.
- Zawsze przechowuj narzędzie w suchym miejscu, aby uniknąć uszkodzeń spowodowanych wilgocią.
- Zawsze podczas przechowywania regularnie doładuj akumulatory, aby nie dopuścić do ich rozładowania.

DANE TECHNICZNE

Kategoria	Dane techniczne
Piła	
Długość prowadnicy	8 cali
Prędkość łańcucha	4 m/s
RPM	0-4600 obr /min
Podziałka łańcucha	1/4 ''
Silnik	bezszytkowy
Ładowarka	
Napięcie zasilania	230V - 50Hz
Napięcie wyjścia	21V
Pojemność akumulatora	2.0 Ah
Rodzaj akumulatora	Li-ion

Hałas generowany przez to urządzenie może spowodować uszkodzenie słuchu. Podczas pracy zawsze należy używać odpowiednich środków ochrony słuchu!

Zadeklarowana całkowita wartość drgań została zmierzona zgodnie z użyciem standardowej metody badawczej i może być stosowana do porównania jednego urządzenia z drugim.

Podana wartość emisji drgań może być używana do wstępnego oszacowania negatywnego oddziaływania.

Długotrwałe narażenie na drgania może prowadzić do problemów zdrowotnych, takich jak uszkodzenie układu nerwowego lub układu krążenia. Zawsze należy stosować odpowiednie środki ochrony, aby zminimalizować wpływ drgań na organizm!

Podane wartości emisji drgań zostały zmierzone zgodnie z normami zharmonizowanymi i mogą być używane do porównywania różnych urządzeń. Wartości te mogą być również wykorzystywane do oceny potencjalnego ryzyka narażenia na drgania w standardowych warunkach pracy.

Rzeczywisty poziom narażenia na drgania podczas użytkowania urządzenia może się różnić w zależności od sposobu użycia narzędzi, warunków pracy oraz intensywności obróbki materiału. Aby ograniczyć narażenie na drgania, należy stosować przerwy w pracy, korzystać z odpowiednich rękawic antywibracyjnych oraz regularnie serwisować urządzenie.

Należy stosować ochronniki słuchu oraz rękawice ochronne



USŁUGI SERWISOWE

Odpowiedzi na pytania techniczne oraz informacji dotyczących naszych produktów udziela nasz zespół serwisowy:

Ul. Podleśna 18, 78-600 Wałcz
Infolinia: Pn-Pt: 8:00-16:00
Wsparcie techniczne: Pn-Nd 8:00-20:00
Tel.: +48 67 348 24 51, / 67 348 24 58
E-mail: sewis@serwisexpert.pl



Serwis oferuje:

- doradztwo techniczne (np. dotyczące pierwszego uruchomienia maszyny),
- w uzasadnionych przypadkach gwarancję "door-to-door" – po zgłoszeniu problemu, w ciągu 24 godzin (w dni robocze) kurier odbierze uszkodzone urządzenie i dostarczy je do serwisu, gdzie zostanie starannie naprawiane, a następnie odesyłane na koszt serwisu.

W przypadku zakłóceń w pracy urządzenia skontaktuj się z punktem sprzedaży. Aby móc skorzystać z gwarancji, potrzebny dokument zakupu oraz podbita w punkcie sprzedaży karta gwarancyjna.

Adres posiadacza dokumentacji technicznej:

GT Corp sp. z o.o.

Adres: 78-100 Kołobrzeg, Koralowa 5

NIP: 671-17-38-453

Nr rej. BDO: 000005638

Telefon: +48 94 352 33 45

Email: biuro@gt-corp.pl

Dokładamy wszelkich starań, aby nasze produkty spełniały Państwa oczekiwania oraz dbamy o najwyższą jakość obsługi. W przypadku Państwa sugestii lub ewentualnych problemów w trakcie użytkowania urządzenia prosimy o bezpośredni kontakt z Działem Technicznym firmy GT Corp pod numerem telefonu +48 67 348 24 51 lub pod adresem e-mail sewis@serwisexpert.pl.

GWARANCJA

W razie wystąpienia wad należy skontaktować się bezpośrednio z naszym serwisem. Zalecamy złożenie dowodu zakupu w bezpiecznym miejscu.

Gwarancja realizowana jest w ten sposób, że elementy zawierające wady zostaną zgodnie z naszym uznaniem naprawione na nasz koszt lub wymienione na nowe. Części uszkodzone przechodzą na naszą własność. Naprawa lub wymiana części nie powoduje przedłużenia czasu gwarancji lub rozpoczęcia jego biegu na nowo. Dla montowanych części zamiennych nie stosuje się odrębnego biegu gwarancji. Nie przejmujemy odpowiedzialności za uszkodzenia i wady urządzeń lub elementów wynikłe z nadmiernego obciążania, nieprawidłowej obsługi lub konserwacji urządzenia. Odnosi się to również do nieprzestrzegania instrukcji obsługi oraz montażu części zamiennych i wyposażenia spoza naszej oferty. W przypadku zmian lub modyfikacji urządzenia przeprowadzanych przez osoby nieuprawnione gwarancja wygasa. **Gwarancja obowiązuje i jest stosowana na terytorium Rzeczypospolitej Polskiej.**

- Niestosowanie się do instrukcji oraz zaleceń producenta powoduje utratę gwarancji.
- Zamawiaj części zamienne od producenta lub w autoryzowanym serwisie producenta.
- W przypadku braku możliwości samodzielnego wykonania konserwacji lub przeglądu, oddaj urządzenie do autoryzowanego serwisu producenta.
- Usługa przeglądu i konserwacji wykonywana jest odpłatnie zgodnie z cennikiem serwisu. Do kosztów serwisowych doliczone będą ewentualne koszty przesyłki w przypadku, gdy nie możesz samodzielnie dostarczyć urządzenia do serwisu.
- Niektóre elementy urządzenia podlegają naturalnemu zużyciu, którego przyczyną jest codzienna eksploatacja urządzenia. Do elementów eksploatacyjnych zaliczamy: worek, przewody, rury, kółka
- Dbłość o prawidłowy stan techniczny wymienionych elementów, regularną konserwację, a także nie przeciążanie urządzenia oraz wykonywanie prac, do których maszyna nie została przeznaczona, wpływają na okres używalności urządzenia.
- Akumulatory objęte są sześciomiesięczną gwarancją.
- Ładowarki objęte są trzymiesięczną gwarancją.

OCHRONA ŚRODOWISKA I UTYLIZACJA

Zużyty sprzęt elektryczny i elektroniczny może zawierać substancje niebezpieczne, które mają negatywny wpływ na środowisko i zdrowie ludzi, jeśli nie są one zbierane selektywnie. Ten produkt jest zgodny z dyrektywą Unii Europejskiej (2012/19/UE) i jest oznaczony symbolem klasyfikacji odpadów elektrycznych i elektronicznych.

Ta ikona oznacza, że produkty nie powinny być mieszane z odpadami komunalnymi i że są one przedmiotem osobnej segregacji. Zalecamy, aby wziąć pod uwagę następujące kwestie:

- Materiały i komponenty użyte do budowy tego produktu to wysokiej jakości materiały, które mogą być ponownie wykorzystane i poddane recyklingowi.
- Nie należy wyrzucać ich wraz z odpadami komunalnymi lub innymi odpadami na koniec okresu eksploatacyjnego.
- Należy przekazać je do centrum zbiórki i recyklingu urządzeń elektrycznych i elektronicznych, gdzie zostaną one przyjęte bezpłatnie.
- Proszę skontaktować się z lokalnymi władzami, by uzyskać więcej informacji na temat punktów zbiórki w Państwa okolicy zorganizowanych przez podmioty gospodarcze uprawnione do zbierania elektronarzędzi.

UWAGA! Nie wyrzucaj akumulatorów/baterii do odpadów domowych, ognia ani wody. Nie otwieraj nieużywanych baterii. Akumulatory/baterie powinny być zbierane, recyklingowane lub utylizowane w sposób przyjazny dla środowiska.

Baterie i akumulatory nie należą do odpadów domowych! Jako konsument masz obowiązek zgodnie z prawem dostarczyć wszystkie baterie i akumulatory, bez względu na to, czy zawierają substancje szkodliwe* czy nie, do punktu zbiórki prowadzonego przez władze lokalne lub do sprzedawcy, aby mogły zostać utylizowane w sposób przyjazny dla środowiska.

Potencjalnym skutkiem dla środowiska i zdrowia ludzi, wynikającym z niewłaściwego postępowania ze zużytym sprzętem elektrycznym i elektronicznym oraz z ewentualnej obecności w sprzęcie niebezpiecznych: substancji, mieszanin oraz części składowych, jest możliwe zanieczyszczenie środowiska oraz stworzenie zagrożenia dla zdrowia ludzi.



Li-Ion



DEKLARACJA ZGODNOŚCI WE

GT CORP Sp. z o.o.
ul. Koralowa 5
78-100 Kołobrzeg, Polska
Nr BDO 000005638

DEKLARUJE

z pełną odpowiedzialnością, że produkt:

BEZSZCZOTKOWA PIŁA AKUMULATOROWA K-MP-01AKU-2.0B (21V, 2A, Input: 200-240VAC, 50/60Hz, 60W Output: 21VDC, 2.2A, Class II, IPX0)

jest zgodny z odnośnymi wymaganiami unijnego prawodawstwa harmonizacyjnego i spełnia wszystkie odpowiednie postanowienia zawarte w:

- dyrektywie 2006/42/EU w sprawie maszyn MD,
- dyrektywie 2014/35/EU niskonapięciowej LVD,
- dyrektywie 2014/30/EU o kompatybilności elektromagnetycznej EMC,
- dyrektywie 2000/14/EU w sprawie emisji hałasu do środowiska NOISE,
- dyrektywie 2011/65/EU, 2015/863/ EU RoHS.

Numer certyfikatów badań typu WE: ICR/VC/HYT250515, ICR/VC/HS250887, 221000290SHA-V1, 221000287SHA-V1.

Raporty z badań numer: GH-25030039CS, GH-25030037CE, GH-25030041CR, 221000290SHA-001, 221000287SHA-001, 221000291SHA-001, GH-25030039CS-1.

Odniesienia do odnośnych norm zharmonizowanych, które zastosowano, lub do innych specyfikacji technicznych, w stosunku do których deklarowana jest zgodność: EN ISO 12100:2010, EN 60204-1:2018, EN IEC 55014-1:2021, EN IEC 61000-3-2:2019 + A1:2021+A2:2024, EN 61000-3-3:2013 + A1:2019 + A2:2021, EN IEC 55014-2:2021, EN 62321-4:2014 + A1:2017, EN 62321-5:2014, EN 62321-6:2015, EN 62321-7-1:2015, EN 62321-7-2:2017, EN 62321-8:2017, EN 60335-2-29:2021 + A1:2021, EN 60335-1:2012 + A11:2014 + A13:2017 + A1:2019 + A2:2019 + A14:2019 + A15:2021, EN 62233:2008, EN IEC 61000-3-2:2019 + A1:2021, EN 61000-3-3:2013 + A2:2021, EN ISO 3744:2010.

Zastosowana procedura oceny zgodności z dyrektywą 2000/14/WE dla piły łańcuchowej: ANEKS V

Zmierzony poziom mocy akustycznej: 83,38 dB

Gwarantowany poziom mocy akustycznej: 87 dB

Niniejsza deklaracja zgodności wydana zostaje na wyłączną odpowiedzialność producenta.

Podpisano w imieniu: GT CORP Sp. z o.o, ul. Koralowa 5, 78-100 Kołobrzeg, Polska.

Osoba upoważniona do: wystawiania deklaracji, składania podpisu w imieniu producenta lub jego upoważnionego przedstawiciela, przygotowania dokumentacji technicznej i ją posiadająca: Jacek Zimny, ul. Koralowa 5, 78-100 Kołobrzeg, Polska

GT CORP sp. z o.o.

ul. Koralowa 5, 78-100 Kołobrzeg, Polska
tel. 94 352 53 45

..... NIP: 6711738453 REGON 320282395

KRS 0000262073
czytelny podpis

Kołobrzeg, dn. 18.08.2025 r.



DEKLARACJA ZGODNOŚCI UE

GT CORP Sp. z o.o.
ul. Koralowa 5
78-100 Kołobrzeg, Polska
Nr BDO 000005638

DEKLARUJE

z pełną odpowiedzialnością, że produkt:

AKUMULATOR K-AK2.0 BASIC (3,7 V, 2,0 Ah, 7,4 Wh)

jest zgodny z odnośnymi wymaganiami unijnego prawodawstwa harmonizacyjnego i spełnia wszystkie odpowiednie postanowienia zawarte w:

- rozporządzeniu 2023/1542 w sprawie baterii i zużytych baterii,
- w normie EN 62133-2:2017,
- standardzie UN 38.3,
- dyrektywie 2011/65/EU, 2015/863/ EU RoHS.

Certyfikat z badań: JPTUV-141118.

Raporty z badań numer: 18270BC00072801, CN22UJ7T 001, S23121901804E, S23121901803E.

Odniesienia do odnośnych norm zharmonizowanych, które zastosowano, lub do innych specyfikacji technicznych, w stosunku do których deklarowana jest zgodność:

IEC 62133-2:2017, IEC 62133-2:2017/A1:2021, IEC 62321-5:2013, IEC 62321-4:2013+A1:2017, IEC 62321-1:2013, IEC 62321-2:2021, IEC 62321-3-1:2013, IEC 62321-7-1:2015, IEC 62321-7-2:2017, IEC 62321-6:2015, IEC 62321-8:2017, UN 38.3.

Niniejsza deklaracja zgodności wydana zostaje na wyłączną odpowiedzialność producenta.

Podpisano w imieniu: GT CORP Sp. z o.o., ul. Koralowa 5, 78-100 Kołobrzeg, Polska.

Osoba upoważniona do: wystawiania deklaracji, składania podpisu w imieniu producenta lub jego upoważnionego przedstawiciela, przygotowania dokumentacji technicznej i ją posiadająca:

Jacek Zimny, ul. Koralowa 5, 78-100 Kołobrzeg, Polska.

GT CORP sp. z o.o.

ul. Koralowa 5, 78-100 Kołobrzeg

tel. 91 357 33 48

NIP PL 6711738453 REGON 320272395

KRS 0000262073

.....
czytelny podpis

Kołobrzeg, dn. 18.07.2025 r.

NAZWA URZĄDZENIA:

MODEL URZĄDZENIA:

DATA SPRZEDAŻY:

Nr Serii:

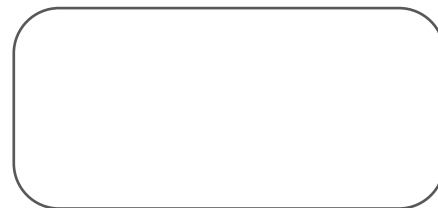

Pieczęć sklepu

Warunki gwarancji: kolejność

1. Gwarancja udzielana jest na okres 24 miesięcy w przypadku zakupu na paragon i zastosowania konsumenckiego. Przy zakupie na fakturę VAT okres gwarancji wynosi 12 miesięcy (za wyjątkiem podmiotów gospodarczych objętych uprawnieniami konsumenckimi). Okres gwarancji rozpoczyna się w momencie zakupu urządzenia przez pierwszego użytkownika, przy czym decydująca jest data na oryginalnym dowodzie zakupu.
2. W okresie tym usuwane będą bezpłatnie wady wynikające z błędów produkcyjnych lub wad materiałowych.
3. O ile gwarant nie wskaże inaczej wszystkie naprawy gwarancyjne wykonuje Serwis Centralny w Wałczu znajdujący się pod adresem: 78-600, Wałcz ul. Podleśna 18
4. Gwarantujemy sprawne działanie produktu zgodnie z warunkami technicznymi – opisanymi w instrukcji obsługi.
5. Reklamacja winna być zgłoszona pisemnie w serwisie centralnym lub w punkcie zakupu w okresie trwania gwarancji.
6. Termin wykonywania naprawy zostanie zrealizowany w najszybszym możliwym czasie, jednak nie powinien przekroczyć 14 dni roboczych licząc od dnia dostarczenia sprzętu do serwisu, wraz z dokumentem zakupu i podpisaną kartą gwarancyjną.
7. Termin naprawy urządzenia w wyjątkowych przypadkach może ulec wydłużeniu o czas niezbędny do sprowadzenia części zamiennych przez producenta. Serwis zawsze dokłada wszelkich starań, aby czas wykonywanej naprawy był jak najkrótszy i sprzęt został dostarczony do klienta tak szybko jak to tylko możliwe.

Szczegółowe warunki udzielania gwarancji:

W przypadku wystąpienia niesprawności urządzenia, użytkownik jest zobowiązany do:

- W pierwszej kolejności do powstrzymania się od używania uszkodzonego urządzenia od chwili stwierdzenia usterki,

Do kontaktu z serwisem poprzez infolinię - Numer telefonu : (048) 67 348 24 51

- dostarczenia do naprawy kompletnego urządzenia wraz z osprzętem oraz oryginalnym opakowaniem
- dostarczenia do naprawy kompletnego urządzenia wraz z niezbędnymi dokumentami (oryginalną Kartą Gwarancyjną i dowodem zakupu lub jego kopią) do punktu sprzedaży lub serwisu centralnego.

1. Użytkownik traci gwarancję na urządzenie w przypadku:

- stwierdzenia dokonywania napraw przez osoby nieuprawnione.
- stwierdzeniu dokonywania samowolnych zmian i napraw.
- używania w celach niezgodnych z przeznaczeniem, niewłaściwej obsługi urządzenia niezgodnie z instrukcją obsługi, niewłaściwego przechowywania;
- w przypadku stwierdzenia dokonywania samowolnych wpisów lub poprawek w karcie gwarancyjnej;
- w przypadku stwierdzenia, że sprzęt był nadal eksploatowany po ujawnieniu się objawów niesprawności.

2. Gwarancja nie obejmuje uszkodzeń powstałych w wyniku:

Przebiegnięcia urządzenia, prowadzącego do uszkodzenia silnika lub elementów przekładni mechanicznej. Uszkodzeń mechanicznych, fizycznych, chemicznych spowodowanymi siłami i czynnikami zewnętrznymi, wyładowaniami atmosferycznymi lub przepięciami w instalacji elektrycznej.

- Uszkodzeń będących następstwem: montażu niewłaściwych części lub osprzętu, stosowania niewłaściwych smarów, olejów, benzyn, środków konserwujących.
- Uszkodzeń powstałych podczas transportu urządzenia do serwisu, dokonywanego na zlecenie klienta.

3. Gwarancją nie są objęte takie elementy jak np. przewody, tarcze, koła, linki napędowe, rozruchy, startery, uchwyty narzędziowe, uchwyty wiertarskie, wiertła, dłuta, łożyska, włączniki, tarcze ściernie i tnące.**4. Gwarancja nie obejmuje części ulegających naturalnemu zużyciu eksploatacyjnemu: bezpieczniki termiczne, szczotki elektrografitowe, paski, gumy, poduszki, amortyzujące, filtry, tarcze, pompki, kraniki, węże, uchwyty, stopki, korki.****5. Okres trwania gwarancji podany jest w karcie gwarancyjnej i może wynosić od 12 do 24 miesięcy w zależności od zastosowania, wyjątkiem są:**

- akumulatory, na które udzielamy 6 miesięcznej gwarancji
- ładowarki oraz zasilacze objęte są 3 miesięczną gwarancją

6. W przypadku, gdy reklamowane urządzenie okaże się sprawne, klient ponosi w całości koszty przeprowadzonych ekspertyz technicznych, transportu i w szczególnych przypadkach ubezpieczenia przesyłki.

- 7.** Urządzenie należy dostarczyć do reklamacji czyste. Usługa czyszczenia urządzenia w serwisie jest dodatkowa oraz odpłatna. Serwis ma prawo nie przyjąć zanieczyszczonego urządzenia.
- 8.** Uprawnienia z tytułu gwarancji nie obejmują prawa kupującego do domagania się zwrotu utraconych zysków oraz pokrycia szkód wyrządzonych ludziom, zniszczenia cudzego mienia, strat wynikających z postoju maszyny, kosztów transportu i komunikowania się oraz innych wydatków poniesionych w związku z awarią urządzenia.
- 9.** Gwarant nie ponosi żadnej odpowiedzialności za pozostawiony w urządzeniu osprzęt należący do reklamującego.
- 10.** Producent nie odpowiada za szkody powstałe w wyniku eksploatacji niezgodnej z instrukcją obsługi
- 11.** Szkody powstałe w wyniku błędów produkcyjnych albo wad materiałowych zostaną nieodpłatnie usunięte poprzez naprawę albo wymianę urządzenia.
- 12.** Warunkiem jest przekazanie urządzenia w stanie nie zdemontowanym, kompletnego z dowodem zakupu i dokumentem gwarancyjnym.
- 13.** Zniszczona lub zagubiona karta gwarancyjna nie podlega wymianie.
- 14.** Serwis gwarancyjny nie przyjmie przesyłek obciążonych kosztami.
- 15.** Gwarancja na sprzedany towar nie wyłącza, nie ogranicza ani nie zawiesza uprawnień kupującego wynikających z przepisów kodeksu cywilnego lub ustawy z dnia 30 maja 2014 r. o prawach konsumenta.
- 16.** Jeżeli klient nie odbierze towaru w terminie 30 dni od powiadomienia, firma serwisexpert będzie pobierać opłatę za skład w wysokości 12,00 zł brutto za każdy kolejny dzień. Gdy koszty składu przekroczą wartość towaru strony dokonają wzajemnej kompensaty należności.
- 17.** Gwarancja nie obejmuje:
- Produktów ze zmienionymi, nieczytelnymi lub uszkodzonymi tabliczkami znamionowymi
 - Spalenia się urządzenia lub pożaru
 - Uszkodzenia spowodowane wadliwą instalacją elektryczną Użytkownika, zalaniem podzespołów elektrycznych wodą.
 - Uszkodzenia spowodowane przeciążeniem urządzenia.
 - Uszkodzenia powstałe wskutek stosowania innych chemicznych środków czyszczących niż zalecane przez producenta dla danego typu urządzenia, nie stosowania się do uwag eksploatacyjnych przy korzystaniu ze środków chemicznych.

Gwarancja obowiązuje i jest stosowana na terytorium Rzeczypospolitej Polskiej.

Oświadczam, że zapoznałem się z warunkami gwarancji i akceptuję w/w warunki.

Czytelny podpis użytkownika

Karta bez podpisu klienta jest nieważna

Data zgłoszenia naprawy	Data wykonania naprawy	Rodzaj naprawy	Podpis serwisanta



Serwis centralny zgłoszenia reklamacyjne:

e-mail: serwis@serwisexpert.pl

Telefon od poniedziałku do piatku (8:00-16:00): +48 67 348 24 51

Wsparcie techniczne od poniedziałku do niedzieli (8:00-20:00)

Ul. Podleśna 18, 78-600 Wałcz